

ГЗ №1555-25
07.08.2025г.

Функциональная схема МРП-350,
односторонний, газ-лифты
порошок.

Рентгенографический контроль
сварных соединений, ВИК.

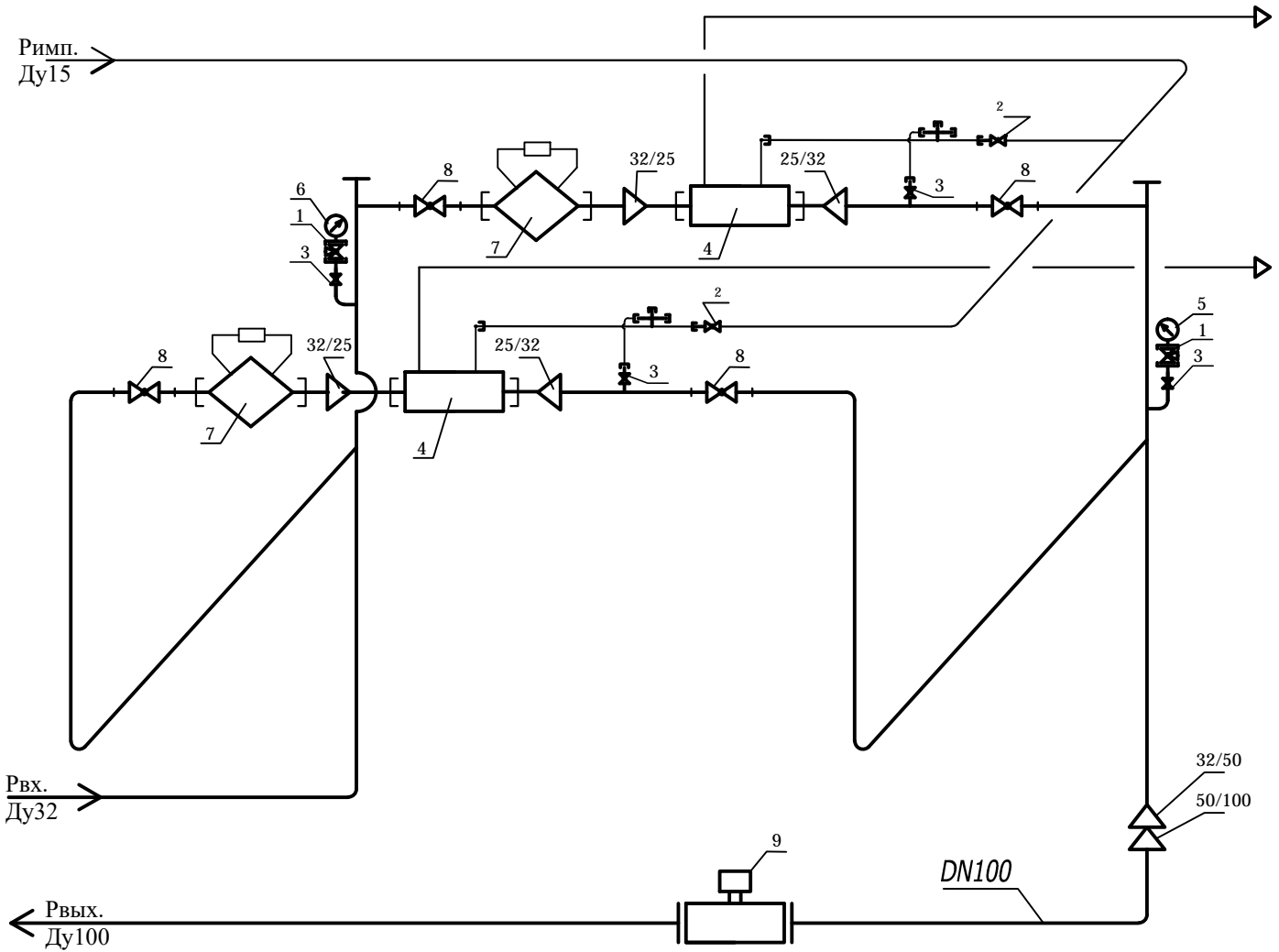

1-кран шаровой для манометра VE-Раско Ду15 -2шт; 2- кран шаровой муфтовый Ду15 -2шт; 3- кран шаровой КШ.Ц.П.GAS.015.П/П приварной - 4шт; 4-регулятор давления газа RG/2MB DN25_32-60 МБАР_код_RGB04Z 130 (MADAS) -2шт; 5-выходной напормер (6кПа) -12шт; 6-входной манометр МТ-10 -1шт; 7-фильтр газовый FGM DN32 код_FGM050000 с ИПД (MADAS) -2шт; 8-кран шаровой КШ.Ц.П.GAS.032.П/П приварной -4шт; 9- катушка под СГ-ЭК-Р-0,2-250/1,6 на базе счетчика РГ-Р-G160 Ду100 -1шт.

Габаритный чертеж МРП-350
односторонний, газ-лифты,
порошок.

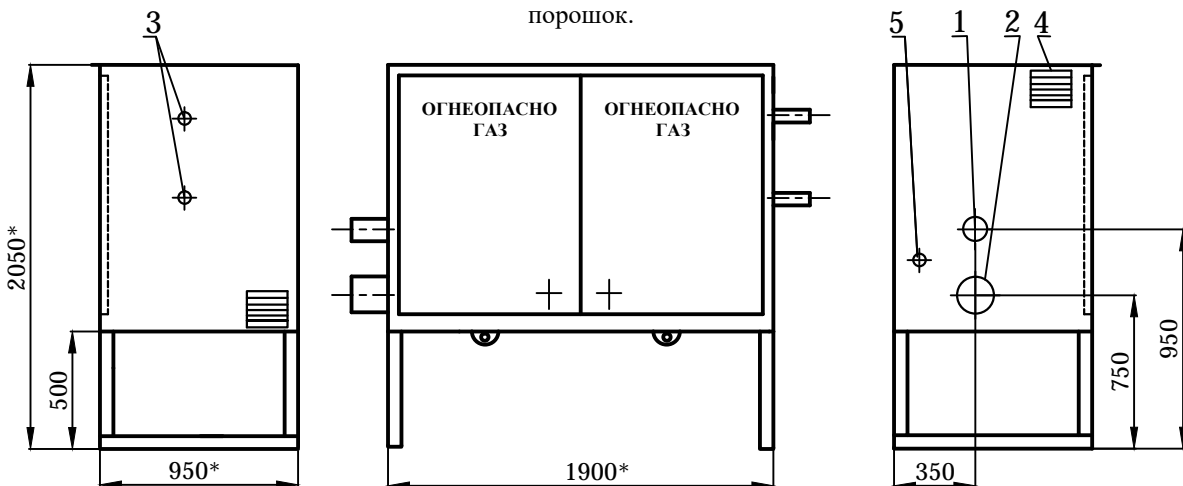

1-Рвх(Ду32); 2-Рвых.(Ду100); 3-сброс газа с регуляторов (Ду20);
4-жалюзийная решетка; 5- подвод импульса к регулятору (Ду15).

*-размеры ГРПШ могут незначительно измениться в процессе производства!