

Функциональная схема
-300-

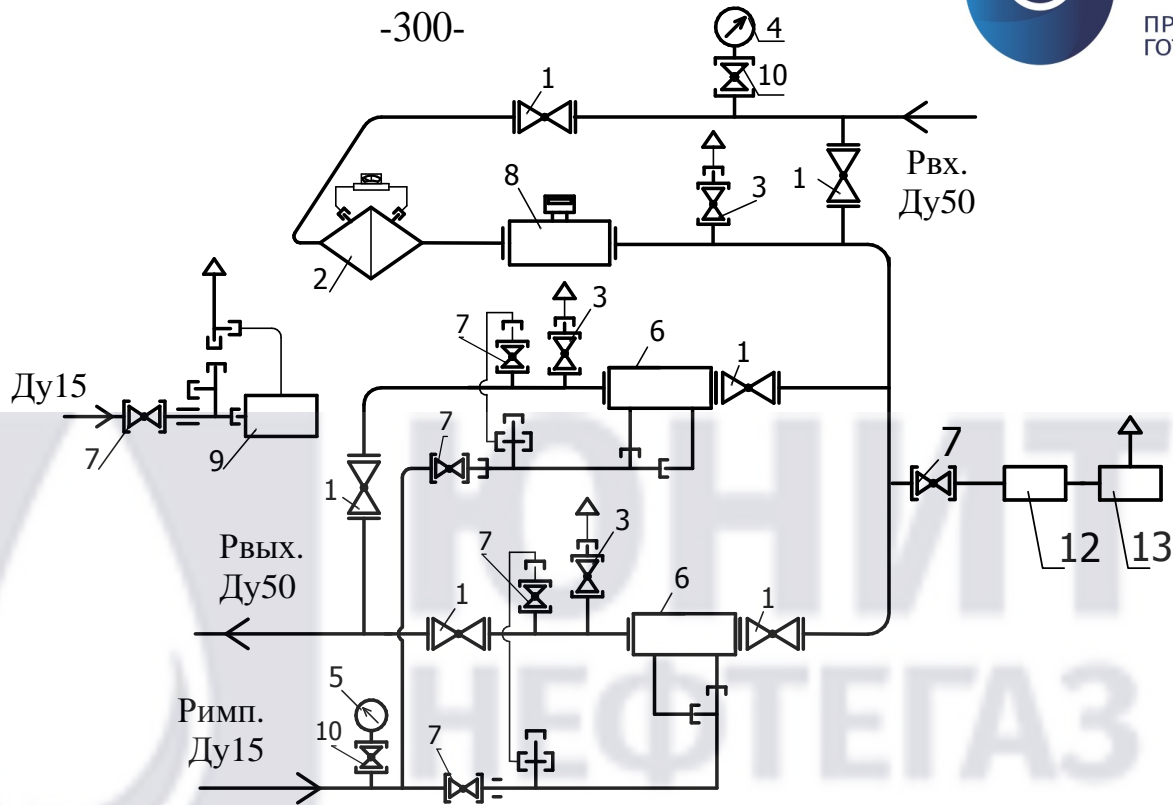

- 1-кран шаровой КШ-50-6шт; 2-фильтр ФГ с ИПД -1шт; 3-кран шаровой КШ-20-3шт;
4-манометр ТМ5-1.0МПа-1шт; 5-напормер (комплектуется по дополнительному заказу)-1шт;
6-регулятор давления газа -32\ 2-6-1,2 -2шт; 7-кран шаровой КШ-15-6 шт;
8-счетчик газовый СГ-ЭКР-Р-0.75-25/1.6 (1:100, ППД) -1 шт; 9-клапан предохранительный сбросной КПС-20Н-1шт; 10-кран шаровой для манометра Ду15-2шт;
11- регулятор РДСГ-1-1.2-1шт; 13-газовый обогреватель-1шт.

Габаритный чертеж

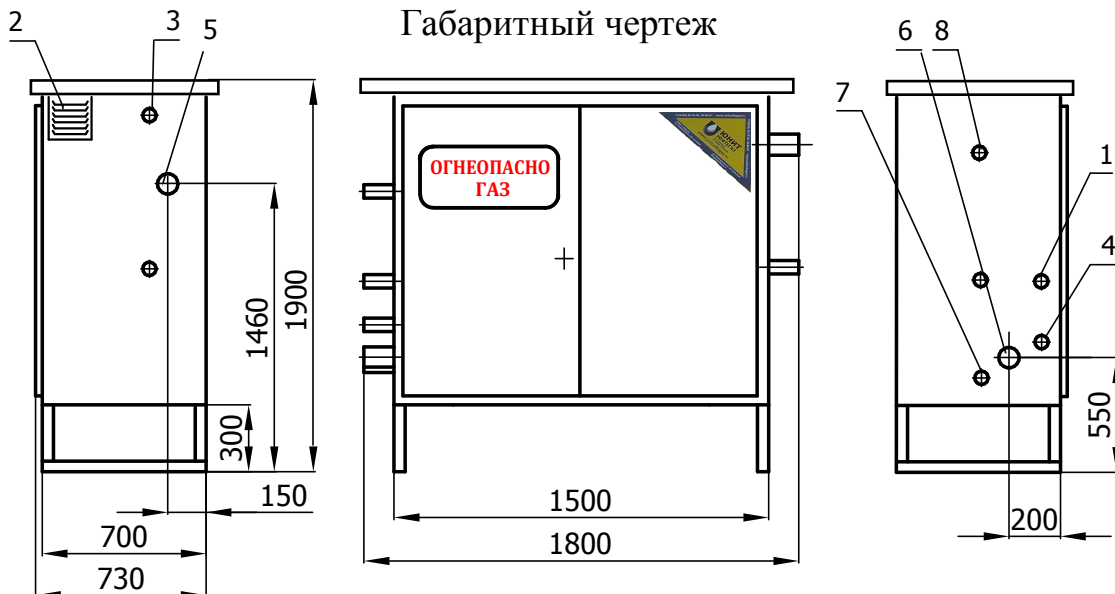

- 1-выход КПС-20Н (Ду20); 2-жалюзийная решётка; 3-продувочный патрубок (Ду20); 4-вход КПС-20Н (Ду15); 5-Рвх (Ду50); 6-Рвых (Ду50); 7-подвод импульса к регулятору (Ду15);

Размеры в процессе производства могут незначительно измениться.